

#### 注意事項

- 表面の透明保護シートを剥がしてからお使いください。
- 保護性はありませんので、破損の恐れのあるものは入れないでください。
- スーツケースを椅子代わりに使用しないでください。
- 走行時には周囲の人や物に十分ご注意ください。万一、事故、破損等のトラブルが発生しましても、弊社では一切責任を負いかねます。
- 段差のある場所での走行はお避けください。
- ハンドルの上げ下げの際、指をはさまないようにご注意ください。
- 危険ですので寄りかかたりしないでください。
- 小さな部品がありますので誤って飲み込まないように注意してください。
- 貴重品や現金等は安全のため、ご自身で携帯してください。
- 部分的に塩化ビニル樹脂を使用しております。
- 鏡面仕上げになっておりますので、表面の細かい傷等は製造工程上やむを得ないものです。また静電気により埃等がデザイン面に付着する場合がありますがご了承ください。
- 耐荷重：18kg ●耐荷重以上入れないでください。
- サイズ（外寸）：約 56 cm X 約 38 cm X 約 22 cm  
※キャスターやハンドル部分等の突起含めたもっとも外側のサイズです。
- 容量：約 31L
- 「機内に持ち込みできるスーツケースのサイズ」「空港カウンターで預けられた際、超過料金がかからないスーツケースのサイズ」は各航空会社によってこととなります。詳細はご利用になる各航空会社にご確認ください。
- ご自分でお決めになった暗証番号は必ず控えておいて、忘れないようにご注意ください。
- 旅行損害保険等に加入のお客様につきましては、損害等があった場合（故意による破損、又は擦り傷、汚れ等は対象になりません）その保険会社にご相談ください。航空会社に預けられたスーツケースの破損につきましては、お手荷物の受領後すみやかにご利用の航空会社にご相談ください。

#### 保管について

- 表面が汚れてしまった場合は中性洗剤を含ませた布で拭き取ってください。（ベンジン類の揮発性の物は使用しないでください。素材を破損する場合があります。）
- 汚れを落とし陰干しをしてから通気性の良い場所に保管してください。

360度方向の走行が出来る4輪キャスターを  
装備しているので、前後左右の移動がスムーズです！

## TSA LOCK® 搭載

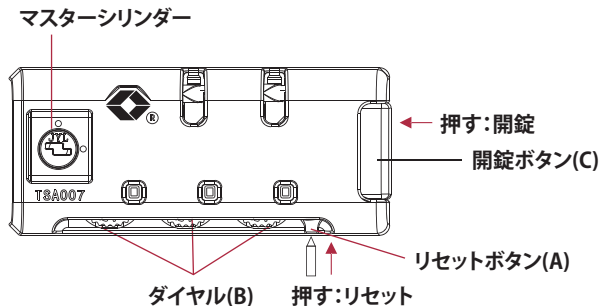

### TSA コンビネーションロックの設定方法

初期の開錠番号は 0-0-0 に設定されています。  
お客様独自の開錠番号に設定する場合は、下記の手順を行ってください。

1. ダイアル (B) を開錠番号に設定します。（初期は 0-0-0）
2. リセットボタン (A) を、先端のとがったものでカチッと音がするまで押します。
3. ダイアル (B) を回し、お客様の希望する番号をセットします。（例：8-8-8）
4. 開錠ボタン (C) を矢印の方向へ押します。カチッと音がし、リセットボタンが元に戻ってセットが完了します。

※再度番号をセットする場合は上記手順を繰り返してください。

※お客様ご自身で設定した番号は忘れないように下記の書き込みこの用紙は大切に保管してください。

--	--	--

※マスターシリンダーはお客様にご利用頂くものではなく TSA 職員が持つ特殊ツールを挿入する為の鍵穴です。

### ご使用方法

1. 番号設定が出来ましたら、2つの引き手を図のようにホルダーに差し込みます。

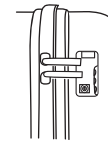

2. 次に番号を組み変えてロックした状態にします。

3. ロックを解除する時は、設定した番号に合わせて開錠ボタン (C) を矢印の方向に押し、ファスナーの引き手が外れます。

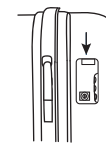

#### 注意事項

間違った設定、または設定番号をお忘れになりますとご利用が出来なくなる場合がございます。ご注意ください。

